

ОБЩЕСТВО С ОГРАНИЧЕННОЙ ОТВЕТСТВЕННОСТЬЮ
«РОКСА ЭНТРАНС»

ЭЛЕКТРОМАГНИТНЫЙ ЗАМОК
AL300S-H

ТУ 4980-005-46796984-2003
Сертификат соответствия № РОСС RU.С305.Н00377
НИЦ «ОХРАНА» ГУ ВО МВД РОССИИ

г. Москва, 2005 год
<http://www.entrance.roksa.ru>
E-mail: entrance@roksa.ru

1. Введение

Настоящий паспорт удостоверяет гарантированные предприятием-изготовителем основные параметры и характеристики электромагнитного замка AL-300S-H (в дальнейшем – ЗАМОК).

2. Общие сведения

- 2.1 ЗАМОК предназначен для применения в системах контроля доступа, системах пожарной и охранно-пожарной сигнализации в качестве запорного устройства. Конструкция ЗАМКА ориентирована на врезной (скрытый) вариант монтажа.
- 2.2 Модификация ЗАМКА – AL-300S-H (для установки в горизонтальном положении).
- 2.3 Пример записи при заказе: электромагнитный замок для горизонтальной установки AL-300S-H.

3. Технические характеристики

- 3.1 Масса ЗАМКА – не более 1,2 кг.
- 3.2 Габаритные размеры корпусной части (длина × ширина × глубина) 178×25×28 мм.
- 3.3 Габаритные размеры якорной части: 178×25×21 мм.
- 3.4 Длина кабеля для подключения ЗАМКА не менее – 0,25 м.
- 3.5 Номинальное напряжение питания ЗАМКА от источника постоянного тока 12 В.
- 3.6 Допустимое колебание напряжения электропитания +10% - 5% от номинального значения.
- 3.7 Максимальное усилие удержания якоря при попытке взлома двери не менее 3000 Н.
- 3.8 Ток потребления не более 0,3 А.
- 3.9 Допустимая величина зазора между рабочими поверхностями магнитопровода и якоря 1,5 – 3,5 мм.
- 3.10 Температурный диапазон эксплуатации ЗАМКА -10 +35 °С.

4. Комплектность

В основной комплект поставки входит:

- корпусная часть	1 шт.
- якорная часть	1 шт.
- регулировочные прокладки	4 шт.
- паспорт	1 шт.
- упаковочная коробка	1 шт.

5. Принцип действия

ЗАМОК состоит из корпусной части, в которую входит магнитопровод, схема управления и крепежные элементы, а также якорной части с подвижным якорем в арматуре крепления. При закрытии двери якорь притягивается к магнитопроводу, при этом удерживающий выступ на корпусе магнитопровода входит в соответствующее гнездо на якорной части и фиксирует дверь (см. рис. 1).



Рис. 1

Усилие удержания двери в закрытом положении при попытке взлома определяется конструктивными размерами удерживающего выступа. При снятии управляющего напряжения ЗАМОК размагничивается и якорь возвращается в исходное состояние, что приводит к отпиранию двери.

6. Указания по монтажу и эксплуатации.

- 6.1 Якорная часть замка монтируется в верхней полке дверного полотна, на расстоянии 30 – 100 мм от края двери.
- 6.2 Толщина двери должна быть не менее 35 мм. Симметрично кромкам двери выполняется гнездо шириной 26 мм и глубиной не менее 24 мм с учетом габаритно-установочных размеров якорной части (см. рис. 2а, 2б). Крепление в двери выполняется двумя саморезами длиной не менее 12 мм. Якорь должен свободно, не касаясь стенок гнезда, перемещаться в пределах своего рабочего хода. Аналогичное гнездо шириной 25 мм выполняется в дверной коробке с учетом габаритно-установочных размеров корпусной части (см. рис. 3а, 3б). Точность расположения гнезд друг относительно друга в продольном направлении (т.е. вдоль длинной стороны якоря) должна обеспечивать совпадение выступа на корпусной части и гнезда в якорной части в пределах ± 2 мм. В поперечном направлении (т.е. перпендикулярно полотну двери), расположение гнезд должно обеспечивать люфт закрытой двери (при сработавшем замке) не менее 0,5 мм.
- 6.3 Допустимый рабочий (эксплуатационный) ЗАЗОР между поверхностями якоря и магнитопровода, после установки и окончательного закрепления элементов ЗАМКА, должен быть в пределах 1,5 – 3,5 мм. Рекомендуемая (оптимальная) величина ЗАЗОРА 1,5 – 3 мм. При этом необходимо учитывать, что высота выступов в корпусе магнитопровода составляет 1,5 мм, поэтому при минимальном ЗАЗОРЕ, в процессе закрывания двери, выступы могут слегка касаться поверхности якоря и скользить по ней. ЗАЗОР обеспечивается за счет установки регулировочных планок из комплекта поставки (толщиной 0,5 – 1 мм) под опорные поверхности крепежных угольников корпуса и якоря.

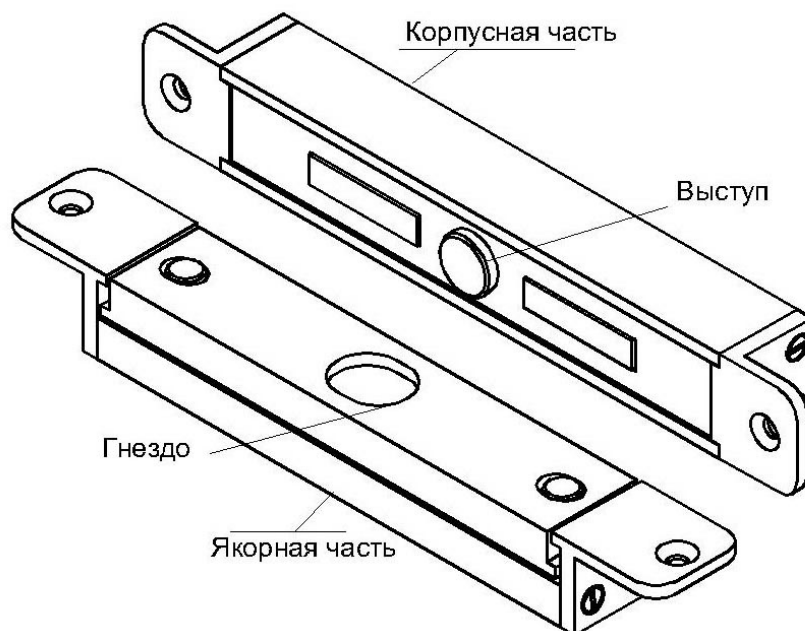
Якорная часть (устанавливается в дверь)



Рис. 2а



Рис.2б

Корпусная часть (устанавливается в дверную коробку)

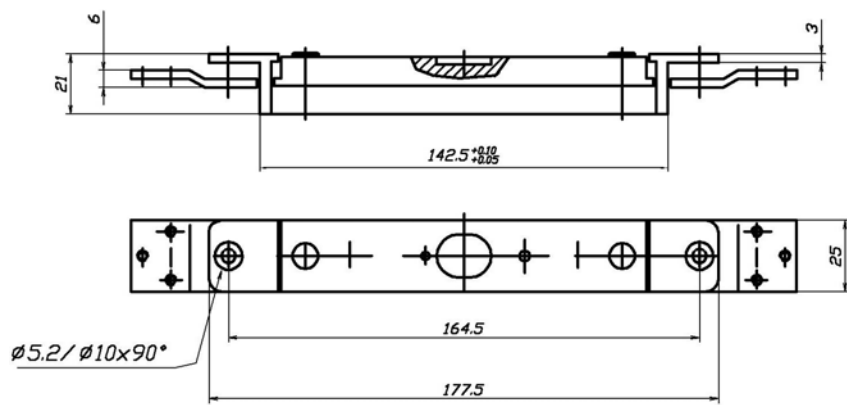

Переходная пластина из комплекта монтажа
Используется при установке в металлическую дверь.

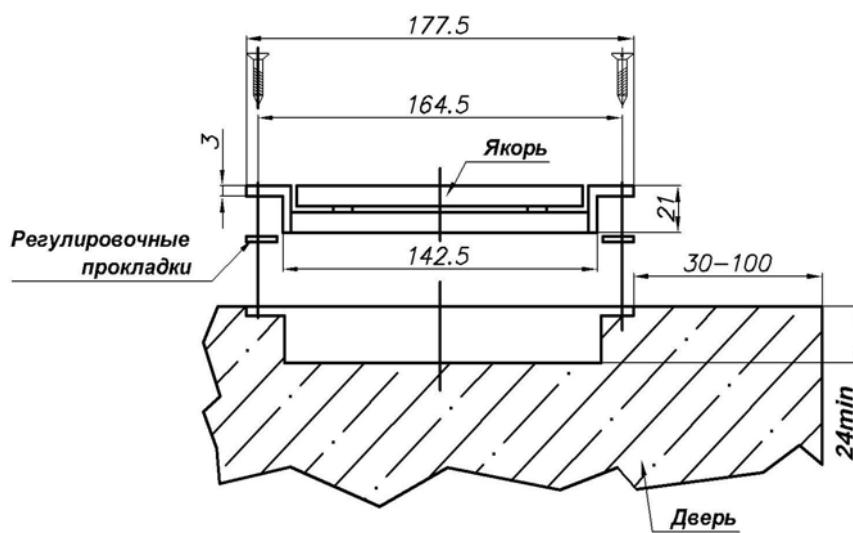
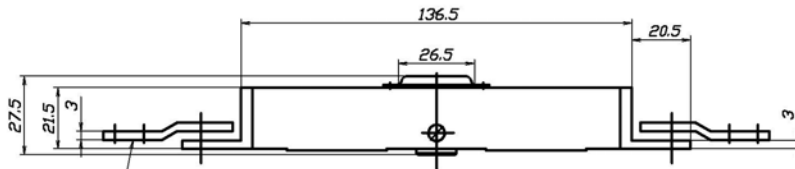
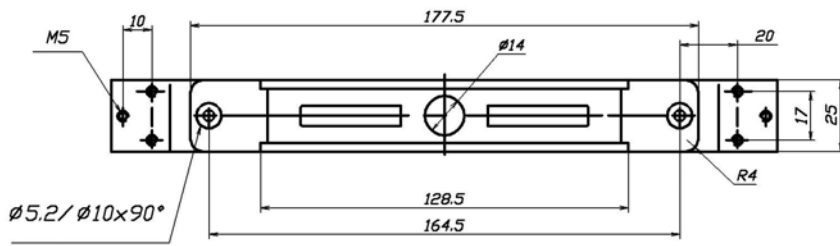
Рис. 3а



Рис.3б

- 6.4 После установки ЗАЗОРА необходимо проверить надежность срабатывания замка. Проверку производить при закрытой двери. При включении замка якорь должен уверенно притягиваться к магнитопроводу и резко от него отскакивать при выключении. При аварийном выключении питания замок должен автоматически разблокироваться.
- 6.5 Проверку ЗАЗОРА, надежности срабатывания и прижима якоря к основанию целесообразно периодически проверять. Рекомендуется периодичность проверки не реже одного раза в два месяца.
- 6.6 Для монтажа ЗАМКА в металлические двери используются переходные планки (рис. 4) Монтажный комплект с планками поставляется отдельно. Пример монтажа в металлическую дверь показан на рис. 5. Крепление осуществляется винтами М5 из комплекта монтажа.
- 6.7



Рис. 4

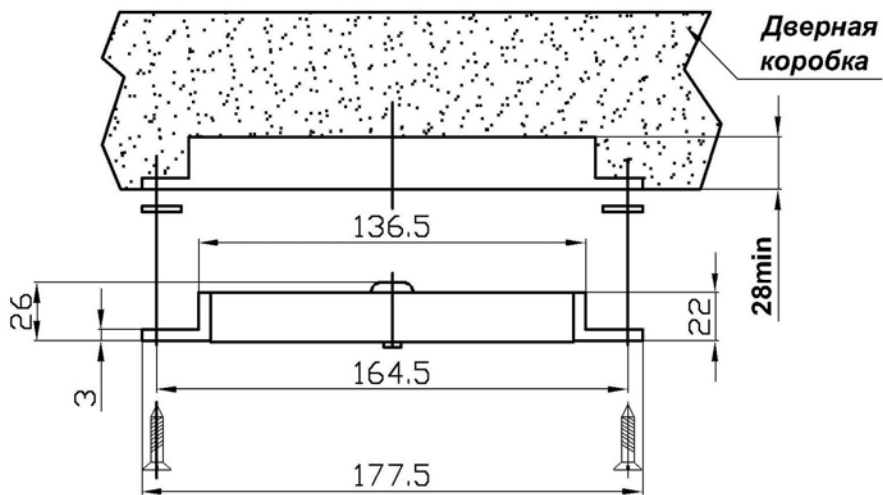

Рис. 5

- 6.8 Схема подключения ЗАМКА при управлении по “+12В” показана на рис. 6. Схема подключения ЗАМКА при управлении по “земле” показана на рис. 7. При замыкании контактов К1 замок разблокируется.

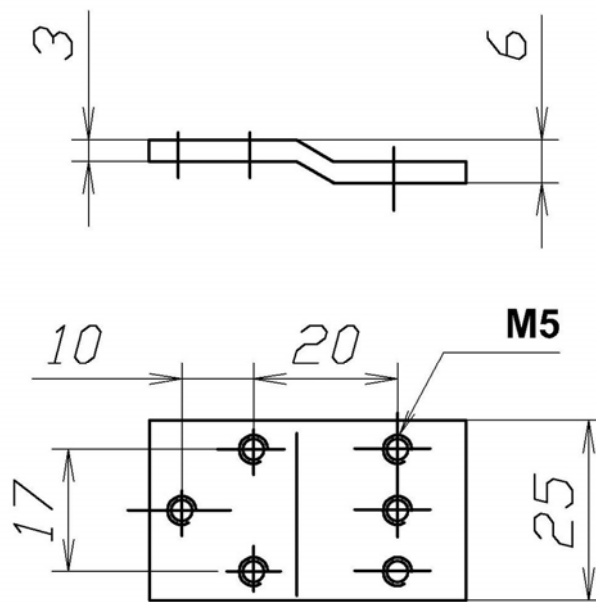

Рис.6

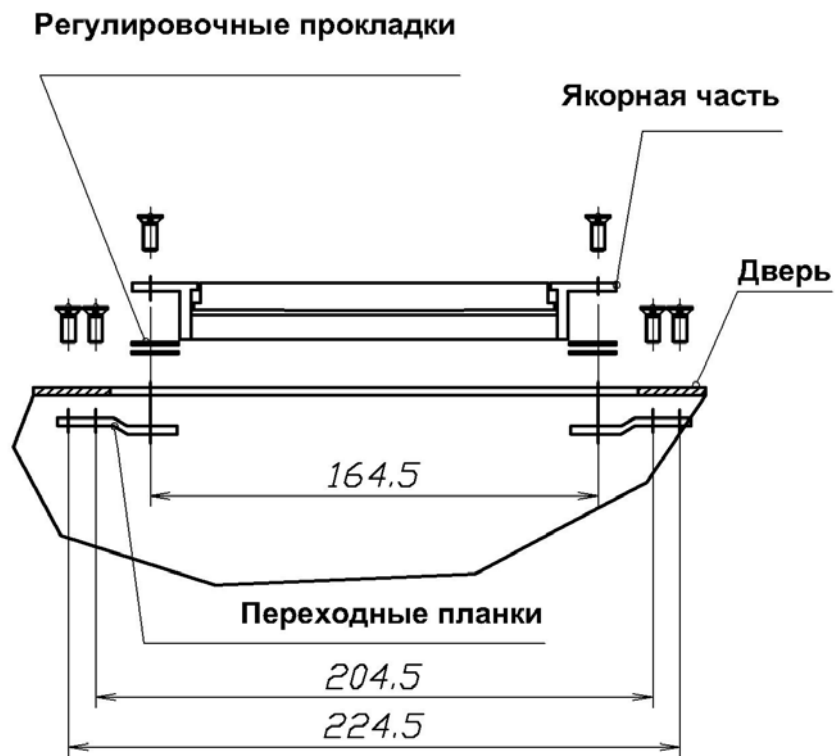
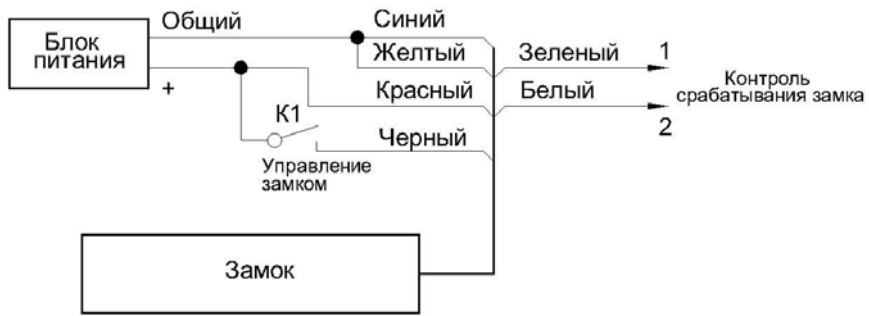
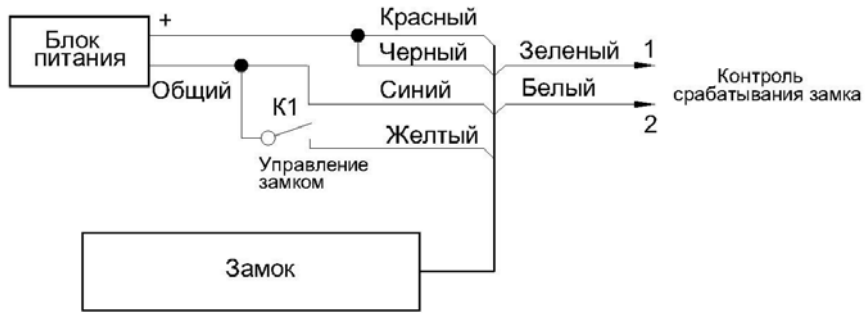

Рис.7